

Data: 19/06/08
Autore: PSRI
Revisione: 1
Data rev. 25/06/08

SHORTY-SW



Italiano	2
English	10
Français	18
Deutsch.....	26
Español.....	34

Data: 19/06/08
Autore: PSRI
Revisione: 1
Data rev. 25/06/08

SHORTY-SW



Italiano

ESEMPIO DI MANUALE D'ISTRUZIONI



IMPORTANTE

Leggere attentamente le istruzioni prima di installare o utilizzare il dispositivo e conservare per consultazioni future





- Regolatore destinato al controllo di uno scaldasalviette elettrico per l'asciugatura di indumenti lavati in acqua ed il riscaldamento ambiente. Ogni altro utilizzo è vietato.
- Prima di tutte le operazioni di installazione e manutenzione, verificare di aver spento l'interruttore generale dell'impianto elettrico.
- Non utilizzare il prodotto prima che sia completamente e correttamente installato.
- Non tagliare il cavo di alimentazione per interrompere la regolazione.
- Non utilizzare il regolatore con elementi riscaldanti senza dispositivo di sicurezza.
- Se il cavo di alimentazione è danneggiato, il prodotto deve essere imperativamente sostituito.
- La tensione nominale del regolatore deve essere la stessa dell'impianto elettrico (230V AC $\pm 10\%$).
- La presa di corrente (solo per dispositivi con spina) e l'impianto elettrico devono essere dimensionati per sostenere la potenza richiesta.
- La presa di corrente deve essere compatibile con la spina del regolatore (solo per dispositivi con spina).
- Verificare la presenza nell'impianto elettrico di un dispositivo di sicurezza magnetotermico e differenziale ad interruzione omipolare collegato direttamente alla presa o alla scatola di connessione utilizzata.
- I dispositivi in classe I (filo giallo-verde o spina con contatto di terra) devono imperativamente essere collegati a prese o scatole di derivazione con contatto di messa a terra secondo le norme vigenti.
- Evitare il contatto con qualsiasi prodotto chimico o alcool, ivi compreso il liquido contenuto nel radiatore
- L'apparecchio non è destinato a essere usato da persone (bambini compresi) le cui capacità fisiche, sensoriali o mentali siano ridotte, oppure con mancanza di esperienza o di conoscenza, a meno che esse abbiano potuto beneficiare, attraverso l'integrazione di una persona responsabile della loro sicurezza, di una sorveglianza o di istruzioni riguardanti l'uso dell'apparecchio.
- I bambini devono essere sorvegliati per sincerarsi che non giochino con l'apparecchio
- Lo scaldasalviette deve essere installato in modo che la parte più bassa sia ad almeno 60 cm dal pavimento.

REGOLE DI INSTALLAZIONE



- Non installare lo scaldasalviette con il regolatore in alto.
- Non installare lo scaldasalviette sotto o davanti ad una presa di corrente o scatola di interconnessione.

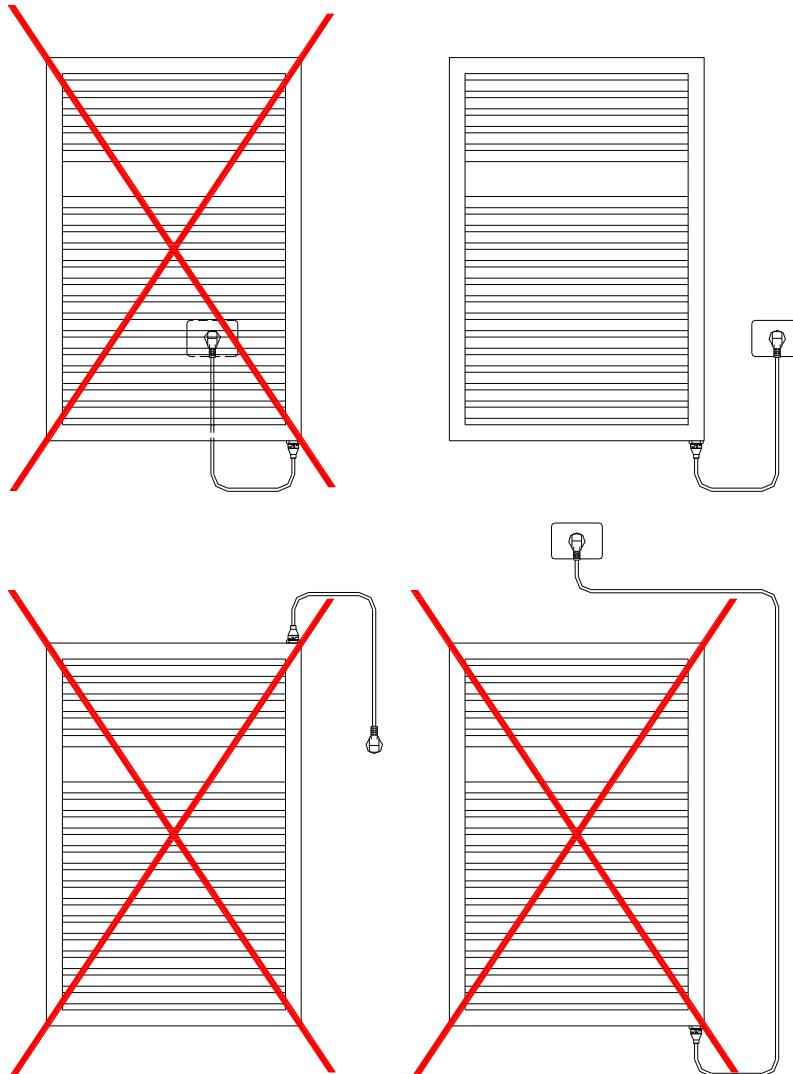

- Il regolatore non deve essere installato a contatto con il muro o con il pavimento.

- Il regolatore elettronico può essere installato solamente su impianti a 230V. Per i dispositivi senza spina, rispettare i seguenti colori:

COLORE FILO	PUNTO DI COLLEGAMENTO
Marron	Fase
Blu	Neutro
Giallo verde	Terra (soltanto classe I)

- La presenza di un dispositivo di interruzione omipolare dedicata al solo apparecchio è obbligatoria. La distanza di separazione di tutti i contatti deve essere di almeno 3mm.
- E' obbligatorio che l'impianto elettrico a cui è collegato il regolatore sia dotato di un dispositivo di **protezione differenziale ad alta sensibilità**.
- Il regolatore può essere in classe I o II. In bagno può essere installato in zona 3 (vedere figura 1) a condizione che il dispositivo di comando non sia raggiungibile da persone che utilizzano la doccia o la vasca.
- Il cavo di alimentazione deve essere collegato ad una presa od a una scatola di derivazione imperativamente posta ad almeno 25 cm dal pavimento (senza l'interposizione di una spina nel caso di dispositivi venduti senza spina).



Figura 1: Classificazione delle zone del bagno

Installazione del radiatore scaldasalviette

Lo scaldasalviette deve essere fissato al muro, utilizzando i supporti forniti. Il regolatore deve essere installato ad una distanza dal muro compresa tra 40 mm (minimo) e 80 mm

ATTENZIONE: Al fine di evitare pericoli ai bambini, questo apparecchio dovrebbe essere installato in modo che la griglia riscaldata più in basso sia ad almeno 600 mm dal pavimento.

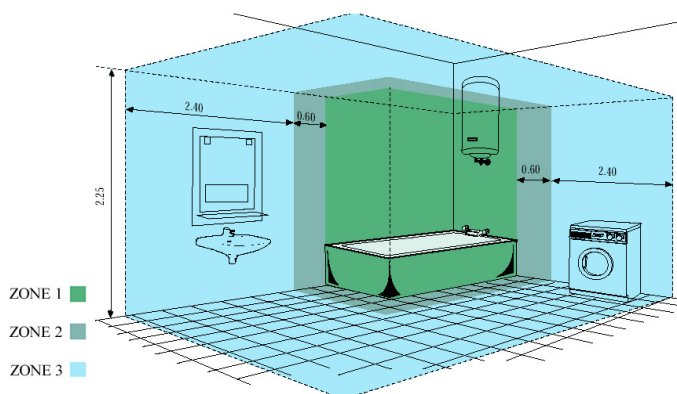
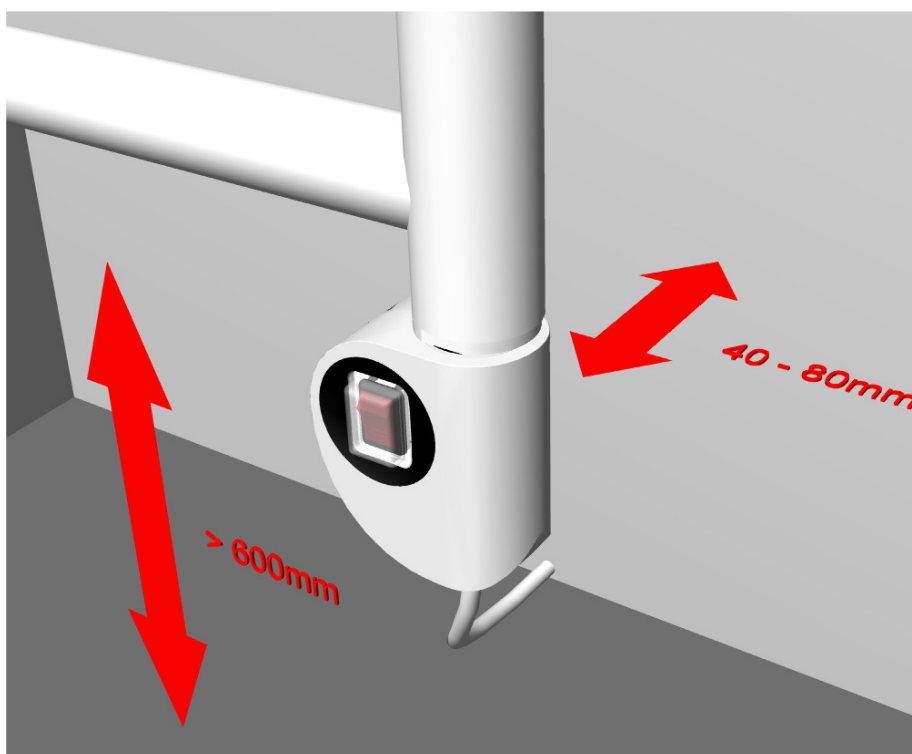

SHORTY SW istruzioni d'uso

L'apparecchio è un interruttore luminoso, utilizzato per alimentare lo scaldavivande, quando l'interruttore è illuminato, lo scaldavivande è alimentato.



Prestare attenzione a non danneggiare la protezione trasparente dell'interruttore.

Caratteristiche tecniche di SHORTY SW

Tensione di funzionamento	230V \pm 10% AC 50 Hz
Massima potenza dell'elemento riscaldante	2000W
Classe d'isolamento	Classe I o II
Classe di protezione all'acqua	IPX4
Protezione meccanica della scatola	IK05
Temperatura di funzionamento	0 – 50 °C
Temperatura di stoccaggio	-20 – 70 °C
Grado di umidità permesso	0 – 85% senza condensa

GARANZIA

Il prodotto è garantito due anni contro difetti di fabbricazione a partire dalla data di acquisto. In caso di sostituzioni, i pezzi sono garantiti un anno senza manodopera e installazione. La garanzia sarà presa in considerazione su presentazione della ricevuta di acquisto datata al tecnico dell'assistenza durante l'intervento.



L'installazione deve essere eseguita a regola d'arte e conforme alle norme vigenti nel paese nel quale il prodotto è messo in funzione.

NOTE PER LO SMALTIMENTO DEL PRODOTTO VALIDE PER LA UNIONE EUROPEA

La presenza di un contenitore mobile barrato sul prodotto segnala che all'interno dell'Unione Europea tutti i prodotti elettrici ed elettronici e le batterie sono soggetti a raccolta speciale alla fine del ciclo di vita. Non smaltire questi prodotti nei rifiuti urbani indifferenziati. Restituire i prodotti ai sistemi di raccolta per evitare eventuali danni all'ambiente o alla salute umana causati da smaltimento errato dei rifiuti e per promuovere il riutilizzo sostenibile delle risorse rinnovabili. Ulteriori informazioni sulle modalità di raccolta sono disponibili presso il rivenditore del prodotto, le locali autorità competenti o le organizzazioni nazionali dei produttori. Per ulteriori informazioni, vedere le informazioni specifiche del paese.

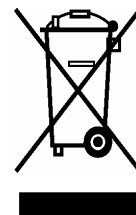

La Casa costruttrice declina ogni responsabilità per le possibili inesattezze contenute nel presente documento imputabili ad errori di stampa o trascrizione. Si riserva il diritto di apportare ai propri prodotti le modifiche che ritiene necessarie o utili. Questo documento o una sua parte non può essere copiato, modificato o riprodotto senza autorizzazione scritta da parte di Irca S.p.A.

Data: 19/06/08
Autore: PSRI
Revisione: 1
Data rev. 25/06/08

SHORTY-SW



English

EXAMPLE OF A USER'S MANUAL



IMPORTANT

Read the instructions carefully before installing or using the regulator and keep the manual to hand for future consultation





- Regulator for the control of electric towel warmers used for drying items of clothing washed in water, and room heating. Any other use is forbidden.
- Always check that the master switch has been turned off before starting any installation or maintenance operations.
- Do not use the device before it has been properly and completely installed.
- Do not cut the power lead to stop regulation.
- Do not use the regulator with heating elements if there is no safety device.
- If the power lead is damaged the device must be replaced.
- Nominal voltage for the regulator must be the same as that on the mains (230V AC $\pm 10\%$).
- The socket (only for devices with plugs) and electricity supply must be adequate to support the required power.
- The socket must be compatible with the regulator plug (only for devices with plugs).
- Check that the electricity supply system is provided with a differential omni-pole safety cut-out connected directly to the socket or connection box involved.
- Class I devices (yellow-green wire or earthed plug) must be connected exclusively to sockets or connector blocks with earthed contacts to current standards.
- Avoid contact with any chemical product or alcohol, including the liquid in the radiator.
- The appliance is not for use by people (including children) with reduced physical sensorial or mental capacities, or with no experience or knowledge of the appliance, unless they are accompanied by a person or guardian responsible for their safety or have been able to read the instructions for its use.
- Always be in attendance to make sure children do not play with the appliance.
- Install the towel warmer so that the bottom part is at least 60 cm from the floor.

INSTALLATION



- Do not install the towel warmer with the regulator on top.
- Do not install the towel warmer under or in front of a power socket or connector box.

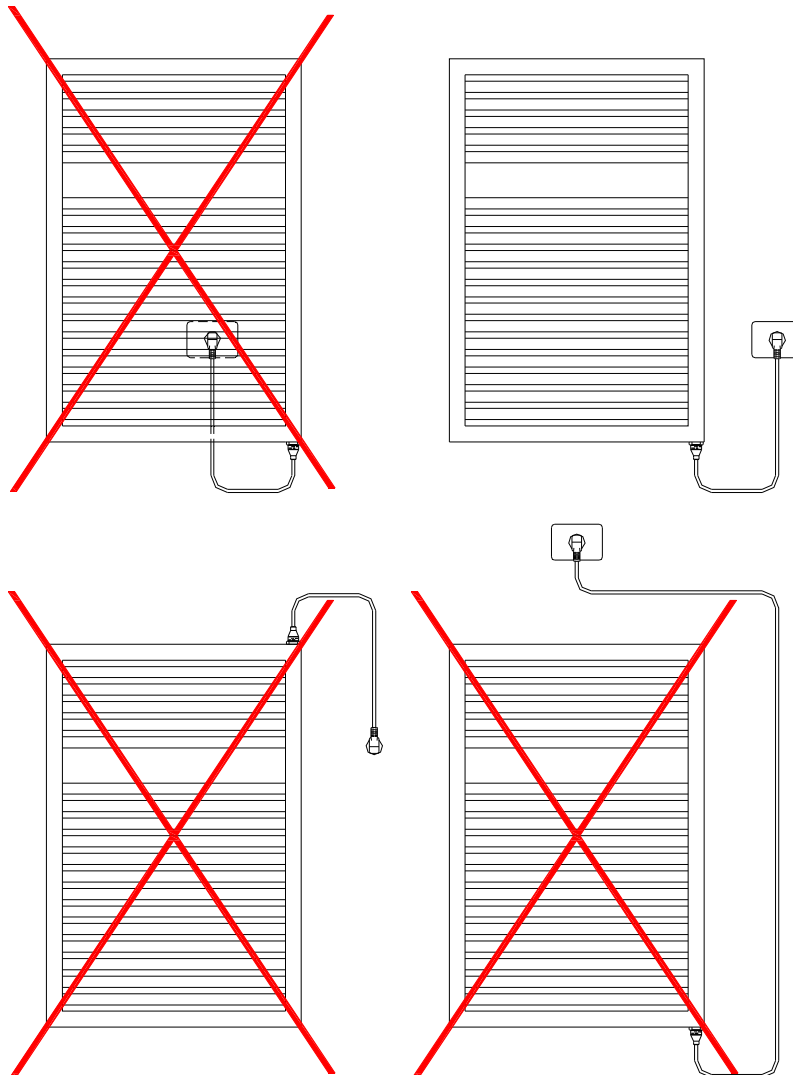

- The regulator must not be in contact with the wall or floor.

- The electronic regulator must be installed to 230V systems only. For devices without a plug, observe the following colours:

WIRE COLOUR	CONNECTION POINT
Brown	Phase
Blue	Neutral
Yellow green	Earth (class I only)

- An omni-pole cut-out exclusively for the appliance is obligatory. All contacts must be at least 3 mm apart.
- It is obligatory for the power supply system to which the regulator is connected to have **extra-sensitive differential protection**.
- The regulator may be in class I or II. In the bathroom it can be installed in zone 3 (see figure 1) so long as the control device is out of the reach of people using the shower or bath tub.
- The power lead must be connected to a socket or connection block, which must be at least 25 cm from the floor (without an intermediate plug for devices sold without plugs).

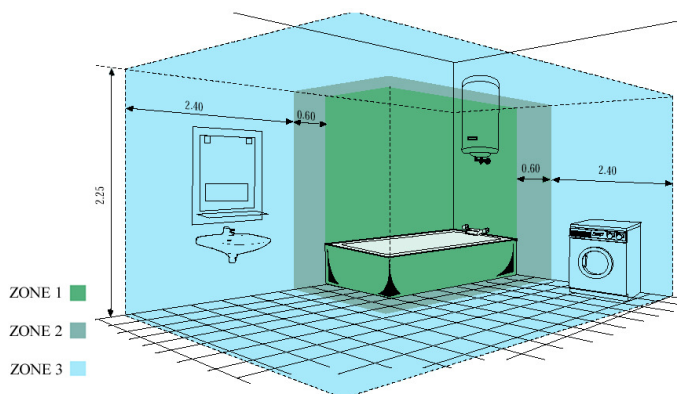
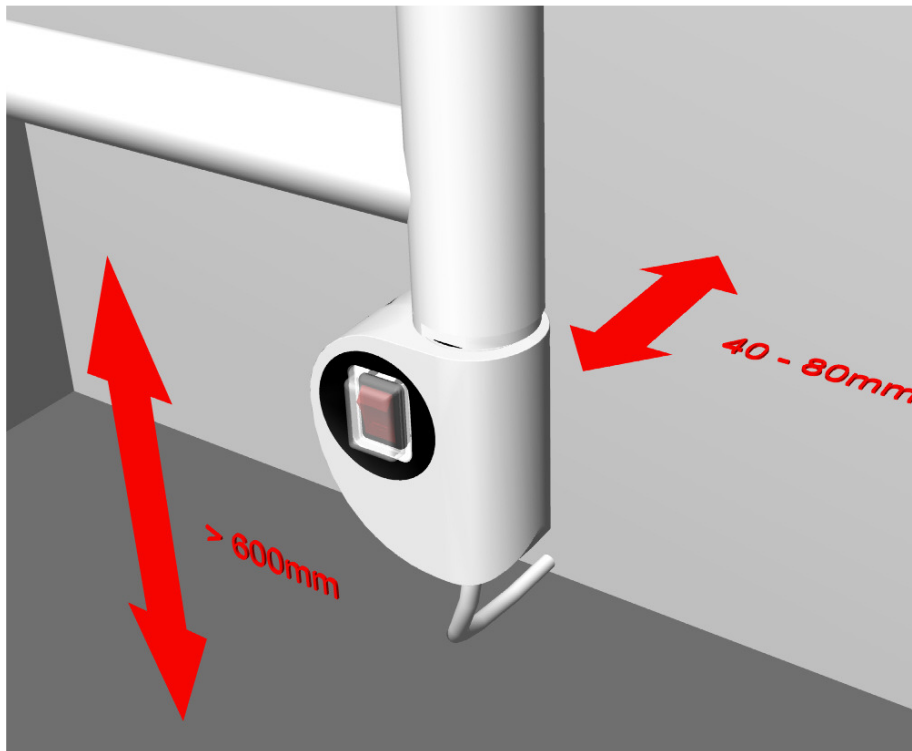

Figure 1: Bathroom zone classification

Installation of towel warmer radiator

The towel warmer must be attached to the wall with the brackets provided. The regulator must be installed at a distance from the wall of 40 mm (minimum) to 80 mm.

ATTENTION: To avoid hazards for children this appliance should be installed so that the lowest heated grille is at least 600 mm from the floor.



Data: 19/06/08
Autore: PSRI
Revisione: 1
Data rev. 25/06/08

SHORTY-SW



SHORTY SW Instructions for use

The device is an illuminated switch used to power a towel warmer. When the switch is illuminated the towel warmer is on.



Take care not to damage the transparent protection on the switch.

Technical characteristics of SHORTY SW

Operating voltage	230V \pm 10% AC 50 Hz
Maximum power of heating element	2000W
Insulation class	Class I or II
Water protection class	IPX4
Mechanical protection for connection block	IK05
Operating temperature	0 – 50 °C
Storage temperature	-20 – 70 °C
Humidity rating	0 – 85% without condensation

WARRANTY

The product is guaranteed against manufacturing defects for two years from the date of purchase. In the event of replacements, parts are guaranteed for one year, labour and installation excluded. The warranty will be taken into consideration on presentation of a receipt showing the date of purchase to the after-sales service engineer who carries out the repairs.



Installation must be carried out in a workmanlike way and comply with the current standards in the country where the product is installed.

NOTES FOR DISPOSAL OF THIS PRODUCT VALID FOR THE EUROPEAN UNION

The crossed-out wheeled-bin symbol on your product reminds you that in the European Union all electrical and electronic products and batteries must be taken to separate collection at the end of their working life. Do not dispose of these products as unsorted municipal waste. Return the products to collection to prevent possible harm to the environment or human health from uncontrolled waste disposal and to promote the sustainable reuse of material resources. Collection information is available from the product retailer, local waste authorities or national producer responsibility organizations. For more information, see product country-specific information.

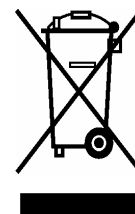

The manufacturer declines all responsibility for any inaccuracies in this document due to printing or transcription errors. It reserves the right to make any alterations to its products deemed necessary or useful. This document or any part of it cannot be copied, edited or reproduced without written authorization from Irca S.p.A.

Data: 19/06/08
Autore: PSRI
Revisione: 1
Data rev. 25/06/08

SHORTY-SW



Français

EXEMPLE DE MODE D'EMPLOI



IMPORTANT

Lire attentivement les instructions avant d'installer ou d'utiliser le régulateur et le
conserver précieusement pour le consulter par la suite





- Régulateur destiné au contrôle d'un chauffe-serviettes électrique servant à sécher du linge lavé à l'eau et à réchauffer une pièce. Tout autre usage est strictement interdit.
- Avant toute opération d'installation ou de maintenance, vérifier d'avoir coupé le disjoncteur de l'installation électrique.
- Ne pas utiliser le produit avant qu'il n'ait été complètement et correctement installé.
- Ne pas couper le câble d'alimentation pour couper la régulation.
- Ne pas utiliser le régulateur avec des éléments chauffants dépourvus de dispositif de sûreté.
- Si le câble d'alimentation est abîmé, il faut impérativement remplacer le produit.
- La tension nominale du régulateur doit correspondre à celle de l'installation électrique (230V AC $\pm 10\%$).
- Il faut que la prise de courant (pour les dispositifs à fiche uniquement) et l'installation électrique soient dimensionnées pour supporter la puissance requise.
- La prise de courant doit être compatible avec la prise du régulateur (pour les dispositifs à fiche uniquement).
- Vérifier que dans l'installation électrique il y ait bien un dispositif de sûreté magnétothermique et un différentiel d'interruption omnipolaire relié directement à la prise ou au boîtier de connexion utilisé.
- Il faut impérativement que les dispositifs en classe I (fil jaune-vert ou fiche avec prise de terre) soient raccordés à des prises ou à des boîtiers de dérivation dotés de mise à la masse dans le respect des normes en vigueur.
- Eviter tout contact avec les produits chimiques quels qu'ils soient ou l'alcool, y compris le liquide renfermé dans le radiateur.
- Cet appareil n'est pas destiné à l'usage par des personnes (y compris les enfants) dont les capacités physiques, sensorielles ou mentales seraient amoindries, ou sans expérience ou formation, à moins qu'elles n'aient été averties, mises sous la responsabilité ou sous la surveillance d'une personne agréée.
- Les enfants seront constamment surveillés pour s'assurer qu'ils ne jouent pas avec l'appareil.
- Le chauffe-serviettes doit être installé de manière que la partie la plus basse soit à au moins 60 cm du pavement.

INSTALLATION



- Ne pas installer le chauffe-serviettes régulateur en haut.
- Ne pas installer le chauffe-serviettes sous ou devant une prise de courant ou un boîtier d'interconnexion.

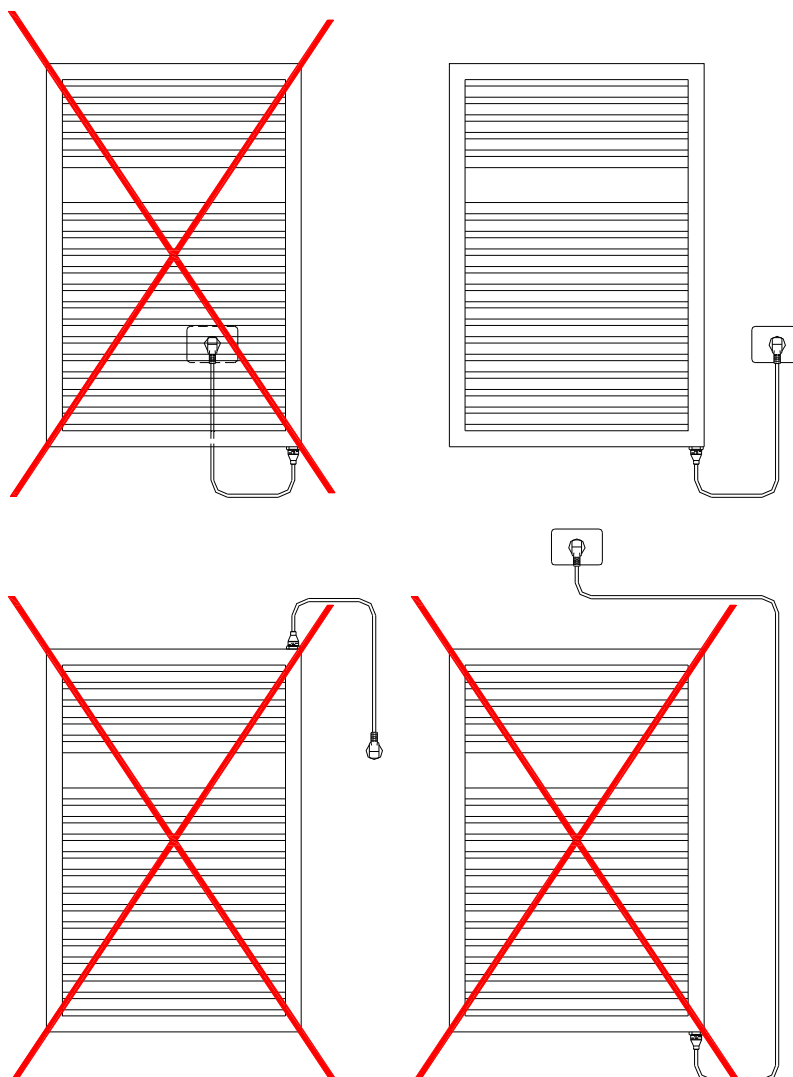

- Le régulateur ne doit pas toucher le mur ou le pavement.

- Le régulateur électronique ne peut être installé que sur des installations à 230 V. Pour les dispositifs dépourvus de fiche, il faut respecter les couleurs ci-après :

COULEUR FIL	POINT DE CONNEXION
Brun	Phase
Bleu	Neutre
Jaune vert	Terre (classe I seulement)

- Il faut obligatoirement qu'il y ait un dispositif de coupure omnipolaire réservé exclusivement à l'appareil. La distance entre tous les contacts doit être d'au moins 3mm.
- Il faut que l'installation électrique à laquelle le régulateur est raccordé soit doté d'un dispositif de **protection du différentiel hautement sensible**.
- Le régulateur peut être en classe I ou II. Dans une salle de bain, il pourra être installé dans la zone 3 (voir figure 2) à condition que le dispositif de commande soit hors de portée pour une personne prenant une douche ou un bain.
- Le câble d'alimentation doit être raccordé à une prise ou à un boîtier de dérivation qui doit se trouver impérativement à au moins 25 cm du pavement (sans interposer de fiche s'il s'agit de dispositifs vendus sans fiche).

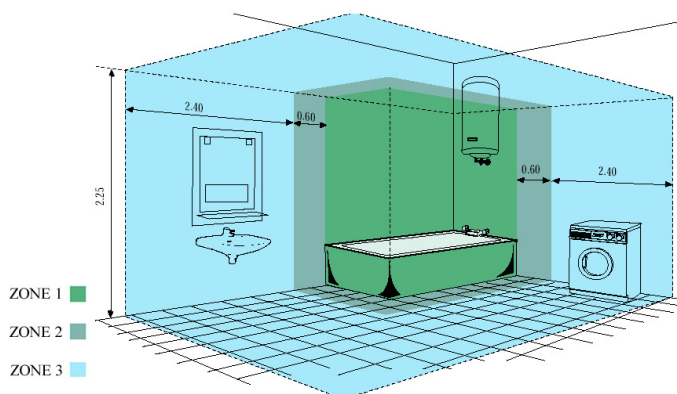
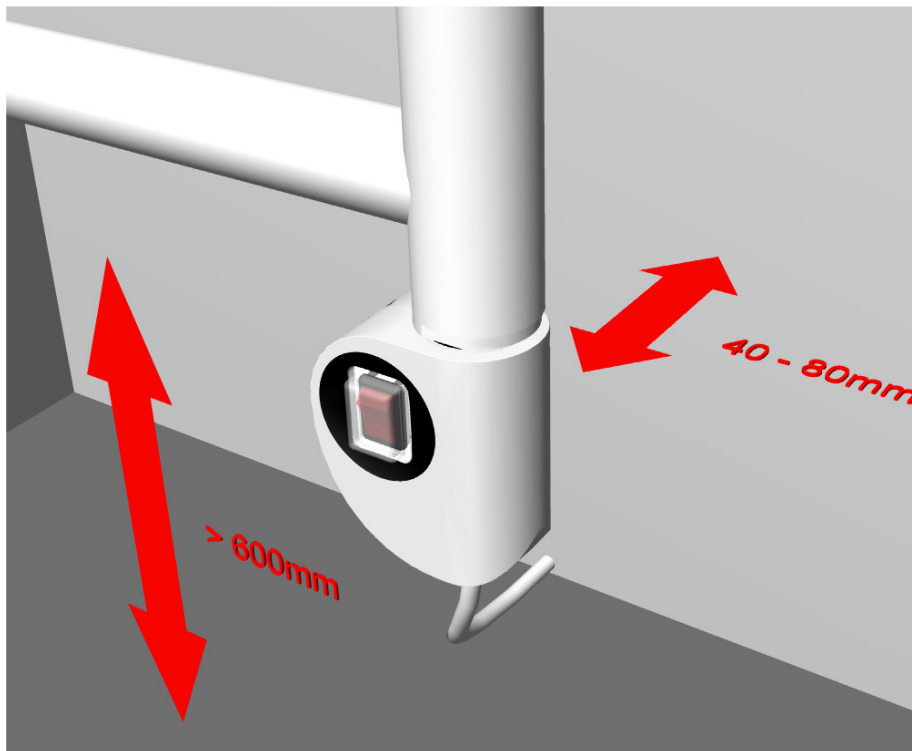

Figure 1: Bathroom zone classification

Installer le radiateur chauffe-serviettes

Le chauffe-serviettes doit être fixé au mur avec les supports fournis. Le régulateur sera installé à une distance du mur comprise entre 40 mm (au moins) et 80 mm.

ATTENTION : Pour ne faire courir aucun risque de danger aux enfants, on installera l'appareil de manière que la grille chauffée la plus basse se trouve à au moins 600 mm du pavement.



SHORTY SW mode d'emploi

L'appareil est un interrupteur luminaire utilisé pour alimenter le chauffe-serviettes. Quand il est allumé, cela signifie que le chauffe-serviettes est sous tension.



Faire très attention à ne pas abîmer la protection transparente de l'interrupteur.

Caractéristiques techniques de SHORTY SW

Tension de fonctionnement	230V \pm 10% AC 50 Hz
Puissance maximum de l'élément chauffant	2000W
Classe d'isolation	Classe I ou II
Classe de protection à l'eau	IPX4
Protection mécanique du boîtier	IK05
Température de fonctionnement	0 – 50 °C
Température de stockage	-20 – 70 °C
Pourcentage d'humidité toléré	0 – 85% sans condensation

WARRANTY GARANTIE

Le produit est garanti deux ans contre les défauts de fabrication à partir de la date d'achat. En cas de remplacement, les pièces sont garanties un an hormis les coûts de main d'œuvre et d'installation. La garantie sera applicable sur présentation du ticket de caisse daté au technicien qui fera les réparations.



L'installation doit être effectuée dans les règles de l'art conformément aux normes en vigueur dans le pays où l'appareil sera installé.

NOTES FOR DISPOSAL OF THIS PRODUCT VALID FOR THE EUROPEAN UNION

The crossed-out wheeled-bin symbol on your product reminds you that in the European Union all electrical and electronic products and batteries must be taken to separate collection at the end of their working life. Do not dispose of these products as unsorted municipal waste. Return the products to collection to prevent possible harm to the environment or human health from uncontrolled waste disposal and to promote the sustainable reuse of material resources. Collection information is available from the product retailer, local waste authorities or national producer responsibility organizations. For more information, see product country-specific information.

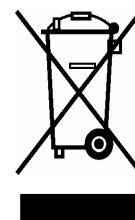

The manufacturer declines all responsibility for any inaccuracies in this document due to printing or transcription errors. It reserves the right to make any alterations to its products deemed necessary or useful. This document or any part of it cannot be copied, edited or reproduced without written authorization from Irca S.p.A.

Data: 19/06/08
Autore: PSRI
Revisione: 1
Data rev. 25/06/08

SHORTY-SW



Deutsch

BEISPIEL EINER BEDIENUNGSANLEITUNG



WICHTIG

Die Bedienungsanleitungen vor der Installation oder Inbetriebnahme des Reglers sorgfältig durchlesen und für zukünftige Verwendung aufbewahren.





- Regler zur Temperatursteuerung eines elektrischen Handtuchwärmers zum Trocknen von in Wasser gewaschenen Wäschestücken und zur Raumbeheizung. Jeder andere Gebrauch ist untersagt.
- Vor Installations- und Wartungsarbeiten sicherstellen, dass der Hauptschalter der elektrischen Anlage ausgeschaltet ist.
- Das Gerät nicht vor der vollständigen und ordnungsgemäßen Installation benutzen.
- Zur Unterbrechung der Temperaturregelung nicht das Stromkabel durchtrennen.
- Den Regler nicht mit Heizelementen ohne Sicherheitsvorrichtung benutzen.
- Bei beschädigtem Stromkabel muss das Produkt unbedingt ausgewechselt werden.
- Die Nennspannung des Reglers muss der elektrischen Anlage entsprechen (230V AC $\pm 10\%$).
- Die Steckdose (nur bei Geräten mit Stecker) und die elektrische Anlage müssen der erforderlichen Leistung nach dimensioniert werden.
- Die Steckdose muss mit dem Stecker des Reglers kompatibel sein (nur bei Geräten mit Stecker).
- Die elektrische Anlage muss mit einer direkt an die Steckdose oder die verwendete Verbindungsdose angeschlossene magnetothermische Differential-Sicherheitsvorrichtung mit allpoliger Abschaltung ausgestattet sein.
- Die Vorrichtungen der Klasse I (gelb-grüner Draht oder geerdeter Stecker) sind ausschließlich an den geltenden Normen geerdete Steckdosen oder Verbindungsdosen anzuschließen.
- Den Kontakt mit jeder Art von chemischen Produkten oder Alkohol vermeiden, einschließlich der im Heizkörper enthaltenen Flüssigkeit.
- Das Gerät darf nicht von Personen (einschließlich Kindern) benutzt werden, deren physische, sensorische oder mentale Fähigkeiten beschränkt sind oder welche nicht die erforderliche Erfahrung besitzen, es sei denn, sie werden von für ihre Sicherheit verantwortlichem Personal begleitet, beaufsichtigt oder hinsichtlich der Bedienung des Geräts geschult.
- Kinder dürfen sich nicht unbeaufsichtigt in der Nähe des Gerätes aufhalten, um zu verhindern, dass sie mit dem Gerät spielen.
- Der Handtuchwärmer ist so zu installieren, dass der untere Teil mindestens 60 cm vom Fußboden entfernt ist.

INSTALLATIONSVORSCHRIFTEN



- Den Handtuchwärmer nicht mit dem Temperaturregler oben installieren.
- Den Handtuchwärmer nicht unter oder vor einer Steckdose oder Verbindungsdose installieren.

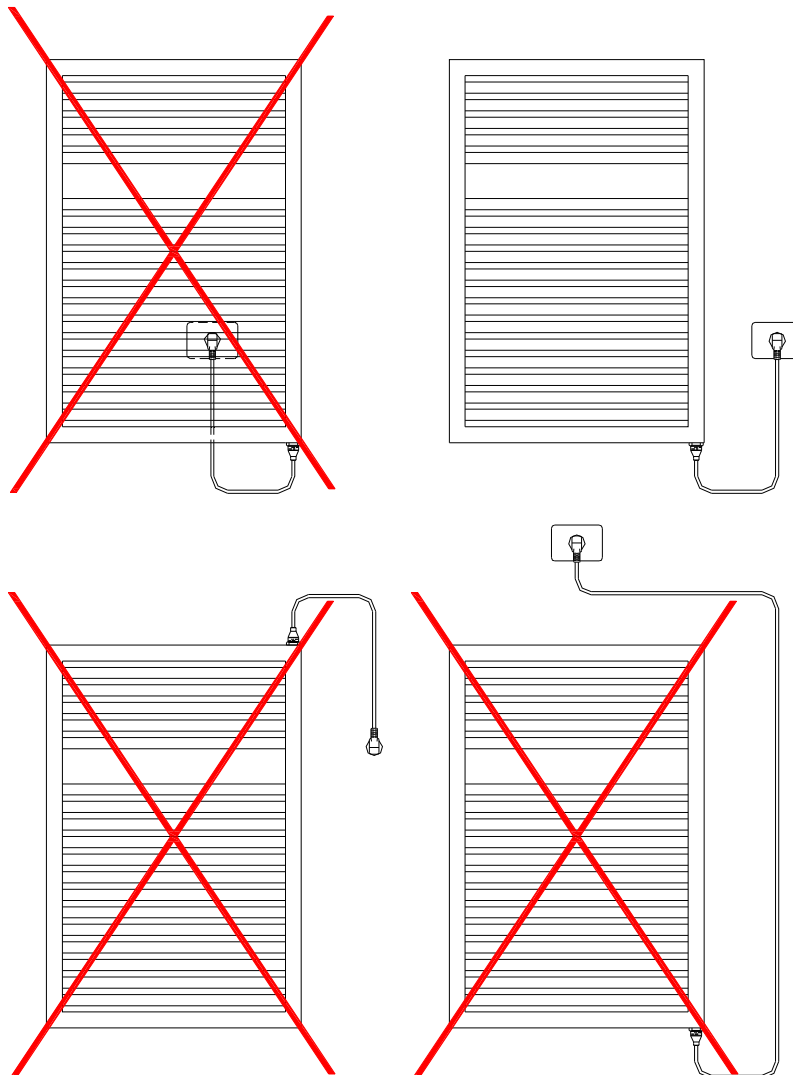

- Den Regler nicht in Berührung mit der Wand oder dem Fußboden installieren.

- Der elektronische Temperaturregler darf nur auf 230V Anlagen installiert werden. Bei Geräten ohne Stecker sind folgende Farben zu beachten:

DRAHTFARBE	ANSCHLUSSPUNKT
Braun	Phase
Blau	Neutral
Gelb-Grün	Erdung (Nur Klasse I)

- Eine allpolige Abschaltung für das Gerät ist vorgeschrieben. Der Trennungsabstand aller Kontakte muss mindestens 3mm betragen.
- Die elektrische Anlage, an die der Regler angeschlossen ist, muss mit einer **hochsensiblen Differentialschutzvorrichtung** ausgestattet sein.
- Der Regler kann in Klasse I oder II sein. Im Badezimmer kann er in Zone 3 (siehe Abb.1) installiert werden, unter der Voraussetzung, dass die Steuervorrichtung nicht von Personen, die die Dusche oder Badewanne benutzen, erreichbar ist.
- Das Stromkabel muss an eine Steck- oder Verbindungsdose angeschlossen werden, die sich mindestens 25 cm über dem Fußboden befindet (ohne Zwischenschaltung eines Steckers bei Geräten, die ohne Stecker verkauft werden).



Abb. 1: Klassifizierung der Badezimmerzonen

Installation des Handtuchwärmers

Der Handtuchwärmer muss mit Hilfe der mitgelieferten Halterungen an der Wand montiert werden. Der Regler ist in einem Abstand von min. 40mm bis 80mm von der Wand zu installieren.

ACHTUNG: Um Gefahren für Kinder zu vermeiden sollte der Handtuchwärmer so installiert werden, dass die niedrigste Heizrippe mindestens 600 mm vom Fußboden entfernt ist.

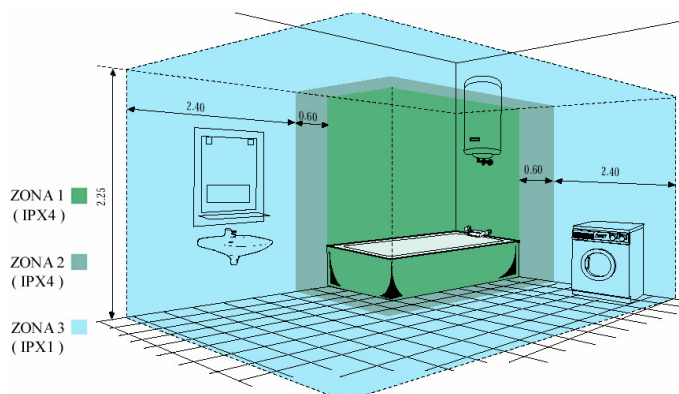
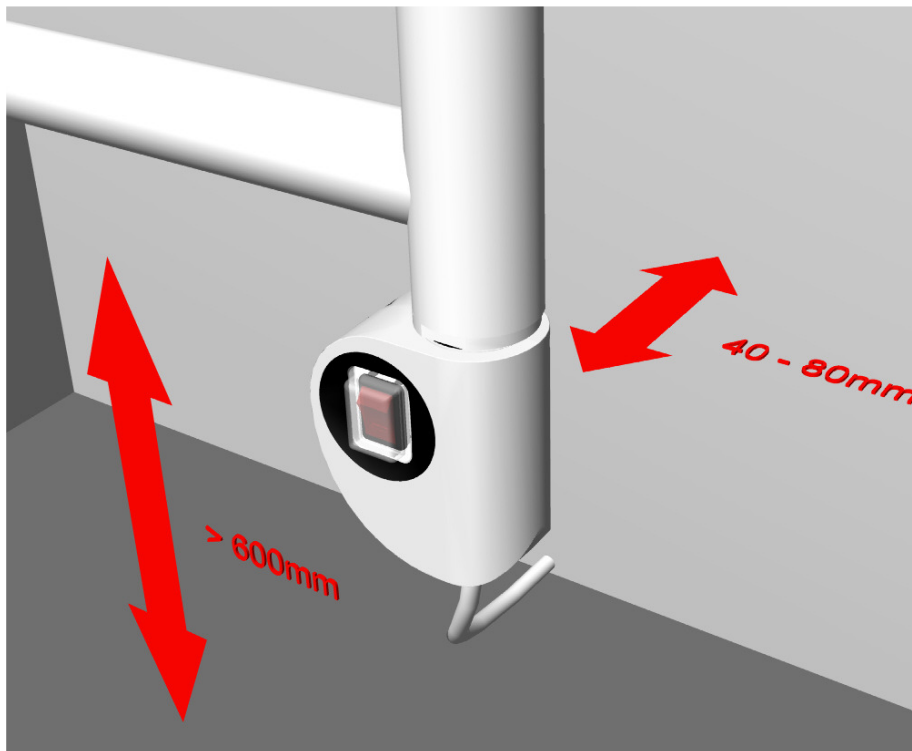

Bedienungsanleitungen SHORTY SW

Beim Gerät handelt es sich um einen Leuchtschalter, der zum Einschalten des Handtuchwärmers benutzt wird. Wenn der Schalter aufleuchtet, steht der Handtuchwärmer unter Strom.



Die durchsichtige Schutzabdeckung des Schalters nicht beschädigen.

Technische Eigenschaften SHORTY SW

Betriebsspannung	230V \pm 10% AC 50 Hz
Max. Leistung des Heizelements	2000W
Isolierklasse	Klasse I oder II
Wasserschutzklasse	IPX4
Mechanischer Gehäuseschutz	IK05
Betriebstemperatur	0 – 50 °C
Lagertemperatur	-20 – 70 °C
Zulässiger Feuchtigkeitsgrad	0 – 85% ohne Kondens

GARANTIE

Das Produkt ist für zwei Jahre ab Kaufdatum gegen Fabrikationsfehler garantiert. Auf Ersatzteile wird ein Jahr Garantie gewährt, Arbeitskraft und Montage ausgeschlossen. Die Garantie wird bei Vorlage der mit Datum versehenen Quittung anlässlich der Reparatur vom Kundendiensttechniker anerkannt.



Die Installation des Gerätes ist ordnungsgemäß und in Übereinstimmung mit den geltenden Regeln des Landes, in dem es betrieben wird, durchzuführen.

ANWEISUNGEN ZUR ENTSORGUNG DES PRODUKTS GÜLTIG FÜR DIE EUROPÄISCHE UNION

Das Symbol der durchgestrichenen Abfalltonne auf Rädern am Produkt soll Sie daran erinnern, dass das Produkt in der Europäischen Union einer getrennten Müllsammlung zugeführt werden muss. Entsorgen Sie diese Produkte nicht über den unsortierten Hausmüll. Führen Sie die Produkte einer Sammelstelle zu, um mögliche Schäden für die Umwelt oder die menschliche Gesundheit aufgrund unregelmäßiger Abfallentsorgung zu vermeiden und die nachhaltige Wiederverwendung materieller Ressourcen zu fördern. Informationen über die Sammlung erhalten Sie vom Händler Ihres Produkts, den Entsorgungsbehörden vor Ort oder nationalen Produzentenorganisationen. Weitere Hinweise hierzu finden Sie in den landesspezifischen Informationen zum Produkt.

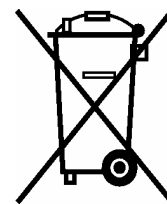

Der Hersteller haftet nicht für mögliche Ungenauigkeiten in diesem Dokument auf Grund von Druck- oder Schreibfehlern. Er behält sich das Recht vor, im Sinne der technischen Verbesserung Änderungen an den eigenen Produkten vorzunehmen. Dieses Dokument darf ohne schriftliche Genehmigung von Irca S.p.A. weder vollständig noch teilweise kopiert, abgeändert oder reproduziert werden.

Data: 19/06/08
Autore: PSRI
Revisione: 1
Data rev. 25/06/08

SHORTY-SW



Español

EJEMPLO DE MANUAL DE INSTRUCCIONES



IMPORTANTE

Leer atentamente las instrucciones antes de instalar o utilizar el regulador y guardarlo para futuras consultas





- Regulador destinado al control de un calentador de toallas eléctrico para secar indumentos lavados en agua y al calentamiento del ambiente. Cualquier otra utilización queda prohibida.
- Antes de efectuar todas las operaciones de instalación y mantenimiento, verificar que el interruptor general de la instalación eléctrica esté apagado.
- No utilizar el producto antes de que esté completamente y correctamente instalado.
- No cortar el cable de alimentación para interrumpir la regulación.
- No utilizar el regulador con elementos calefactores que no lleven dispositivo de seguridad.
- Si el cable de alimentación está estropeado, el producto tiene que ser sustituido obligatoriamente.
- La tensión nominal del regulador tiene que ser la misma que la de la instalación eléctrica (230V AC \pm 10%).
- La toma de corriente (sólo para los dispositivos con enchufe) y la instalación eléctrica tienen que tener la dimensión necesaria para soportar la carga requerida.
- La toma de corriente tiene que ser compatible con el enchufe del regulador (sólo para dispositivos con enchufe).
- Verificar la presencia en la instalación eléctrica de un dispositivo de seguridad magnetotérmico y diferencial con interrupción omnipolar conectado directamente a la toma o a la caja de conexión utilizada.
- Los dispositivos con clase I (hilo amarillo-verde o enchufe con contacto de tierra) tienen que estar conectados obligatoriamente a tomas de corriente o cajas de derivación con contacto de descarga a tierra según las normas vigentes.
- Evitar el contacto con cualquier producto químico o alcohol, incluido el líquido contenido en el radiador
- El aparato no está destinado a ser usado por personas (incluidos los niños) cuyas capacidades físicas, sensoriales o mentales sean aminoradas, o bien que no posean experiencia o conocimientos, a menos que las mismas puedan actuar ayudadas por una persona responsable de su seguridad, bajo su supervisión o siguiendo las instrucciones relativas al uso del aparato.
- Los niños tienen que estar vigilados para evitar que jueguen con el aparato
- El calentador de toallas tiene que ser instalado de manera que la parte más baja sea a por lo menos 60 cm del pavimento.

REGLAS DE INSTALACIÓN



- No instalar el calentador de toallas con el regulador arriba.
- No instalar el calentador de toallas debajo o delante de una toma de corriente o una caja de interconexión.

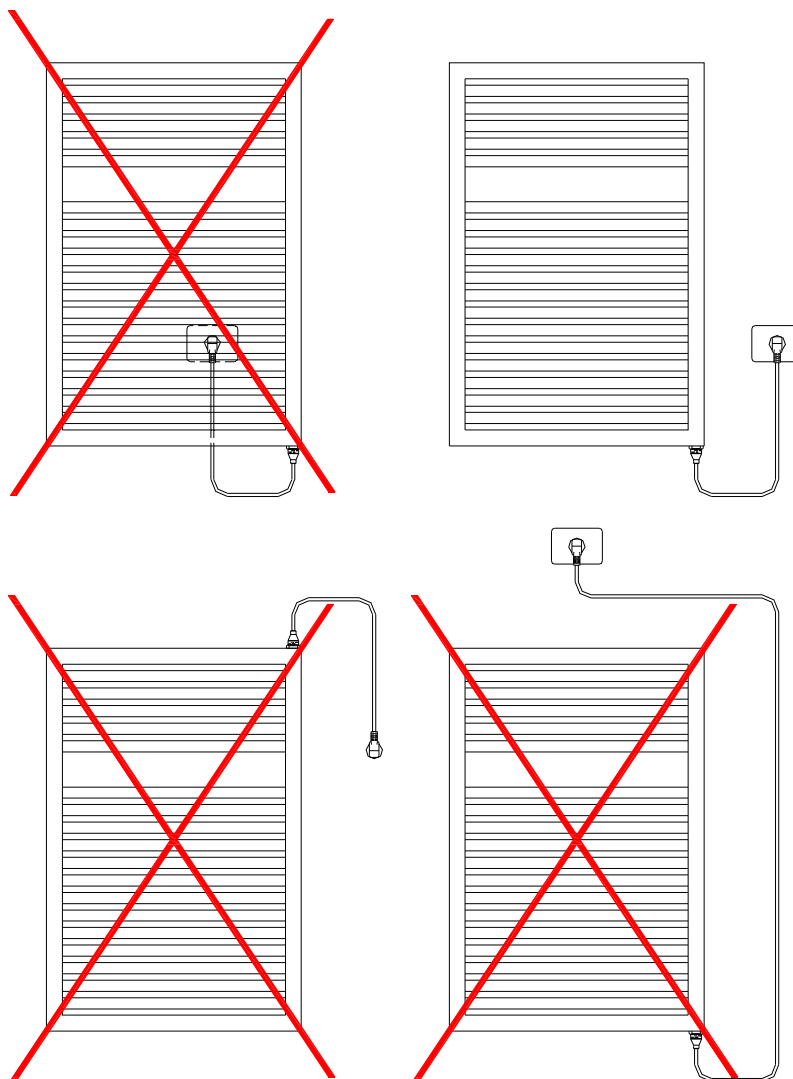

- El regulador no tiene que ser instalado en contacto con la pared o el pavimento.

- El regulador electrónico puede ser montado solamente en instalaciones con 230V. Para los dispositivos sin enchufe, respetar los siguientes colores:

COLOR HILO	PUNTO DE CONEXIÓN
Marron	Fase
Azul	Neutro
Amarillo verde	Tierra (sólo clase I)

- La presencia de un dispositivo de interrupción omni-polar dedicada sólo al aparato es obligatoria. La distancia de separación de todos los contactos tiene que ser de por lo menos 3mm.
- Es obligatorio que la instalación eléctrica a la que está conectado el regulador esté equipada con un dispositivo de **protección diferencial de alta sensibilidad**.
- El regulador puede ser de clase I o II. En el baño puede ir instalado en zona 3 (véase figura 1) a condición de que el dispositivo de mando no pueda ser alcanzado por las personas que utilicen la ducha o la bañera.
- El cable de alimentación tiene que estar conectado a una toma o a una caja de derivación colocada obligatoriamente a por lo menos 25 cm del pavimento (sin la interposición de un enchufe en caso de dispositivos vendidos sin enchufe).



Figura 1: : Clasificación de las zonas del baño

Instalación del radiador calentador de toallas

El calentador de toallas tiene que ser fijado a la pared, utilizando los soportes suministrados. El regulador tiene que instalarse a una distancia de la pared comprendida entre 40 mm (mínimo) y 80 mm.

CUIDADO: Para evitar peligros a los niños, este aparato tendría que ser instalado de forma que la rejilla calentada más baja se encuentre a por lo menos 600 mm. del pavimento.

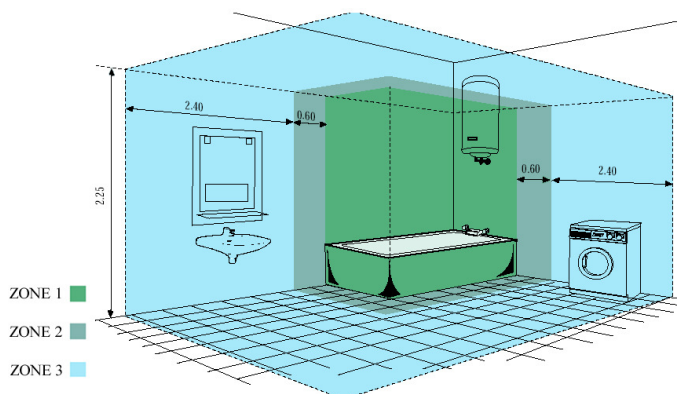
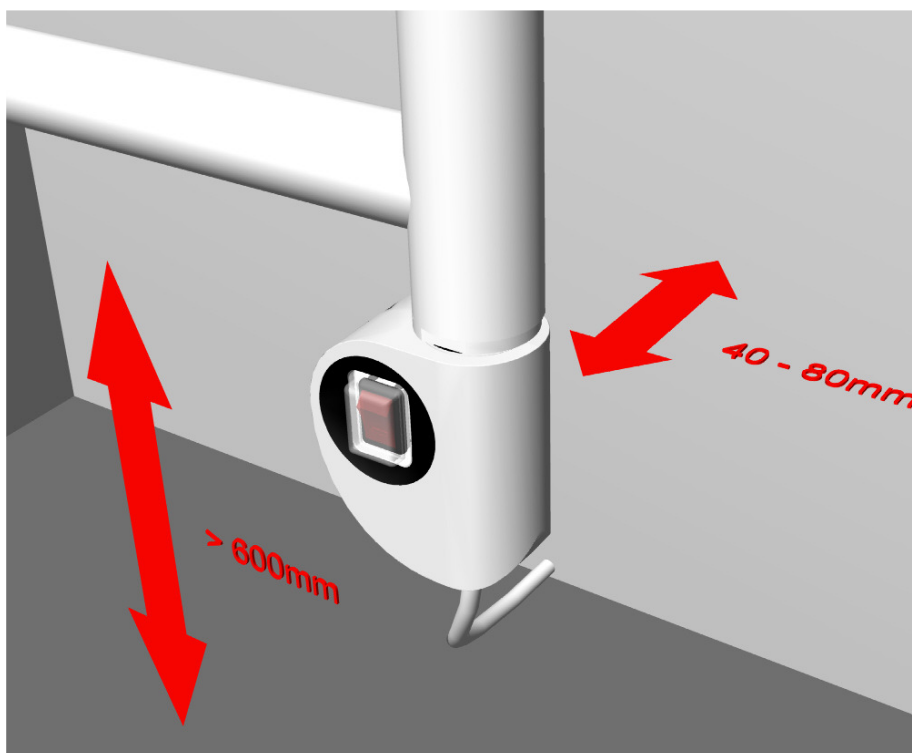

SHORTY SW instrucciones para el uso

El aparato es un interruptor luminoso, utilizado para alimentar el calentador de toallas, cuando el interruptor está iluminado el calentador de toallas está alimentado.



Tener cuidado en no dañar la protección transparente del interruptor

Características técnicas de SHORTY SW

Tensión de funcionamiento	230V \pm 10% AC 50 Hz
Máxima potencia del elemento calefactor	2000W
Clase de aislamiento	Clase I o II
Clase de protección contra el agua	IPX4
Protección mecánica de la caja	IK05
Temperatura de funcionamiento	0 – 50 °C
Temperatura de almacenaje	-20 – 70 °C
Grado de humedad permitido	0 – 85% sin condensación

GARANTIA

El producto está garantizado contra defectos de fabricación durante dos años a partir de la fecha de compra. En caso de sustituciones, las piezas están garantizadas durante un año sin mano de obra ni instalación. La garantía será tomada en consideración tras ser presentado el recibo de compra con la fecha al técnico de la asistencia durante la intervención.



La instalación tiene que ser efectuada a la perfección y en conformidad con las normas vigentes en el país en el que el producto es instalado.

**NOTAS PARA LA ELIMINACIÓN DEL PRODUCTO
VÁLIDAS PARA LA UNIÓN EUROPEA**

El contenedor con ruedas tachado que aparece en el producto significa que en la Unión Europea todos los productos eléctricos y electrónicos y baterías deben ser objeto de recogida por separado al final de su ciclo de vida. No se deshaga de estos productos como basura municipal sin clasificar. Lleve los productos a un punto de recogida para evitar posibles perjuicios al entorno o a la salud de las personas como consecuencia de la eliminación incontrolada de desechos así como para impulsar la reutilización sostenible de los recursos materiales. El vendedor del producto, las autoridades locales o las organizaciones nacionales le facilitarán información sobre la recogida de estos productos. Para obtener más información, consulte la información específica de producto del país.

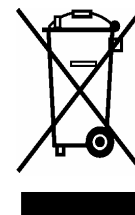

El fabricante declina toda responsabilidad por eventuales inexactitudes contenidas en este documento imputables a errores de imprenta o de reproducción. Se reserva el derecho de aportar a sus productos las modificaciones que considere necesarias o útiles. Este documento o una parte del mismo no puede ser copiado, modificado o reproducido sin previa autorización escrita de Irca S.p.A.